

GB

INSTRUCTION MANUAL

Please read ALL INSTRUCTIONS carefully before using the product.
WARNING – In order to reduce the risk of fire, electric shock, personal injury or property damage, please follow the instructions below for safe use and installation.

Be careful when unpacking, check if any lights/parts/cables have been damaged in transit and do not use or install any product that has been damaged in any way. If the product is damaged, return the entire product to the place of purchase for inspection, repair or replacement.

PRODUCT INFORMATION:

- The housing is made of PC.
- The product can be used both indoors and outdoors.

SPECIFICATION:

- light source: SMD LED
- Charger power: 5V DC, 1000 mA
- Rechargeable lithium battery: 3,7 V 2000 mAh

USER INSTRUCTIONS:
Lift up the charging flap at the bottom and charge using the USB cable provided. Charge indoors for approx. 6 hours, close the charging flap once charging is complete. The product’s light time varies depending on the choice of brightness. The lighting function is controlled using the button on the top of the product, it has several functions: change the LED colour and brightness, and switch off.

ATTENTION! This product must only be charged indoors using the cable provided, the product must be switched off during charging in order not to damage or shorten the life of the product.

D

BEDIENUNGSANLEITUNG

Bitte lesen Sie ALLE ANWEISUNGEN sorgfältig durch, bevor Sie das Produkt verwenden.
WARNUNG – Um das Risiko von Bränden, Stromschlägen, Personen- oder Sachschäden zu verringern, befolgen Sie die nachstehenden Anweisungen für eine sichere Verwendung und Installation.

Seien Sie beim Auspacken vorsichtig, prüfen Sie, ob Leuchten/Teile/Kabel während des Transports beschädigt wurden, und verwenden oder installieren Sie kein Produkt, das in irgendeiner Weise beschädigt ist. Sollte das der Fall sein, senden Sie das gesamte Produkt zur Inspektion, Reparatur oder zum Austausch dorthin zurück, wo Sie es gekauft haben.

PRODUKTINFORMATION:

- Das Gehäuse besteht aus PVC.
- Das Produkt kann sowohl drinnen als auch draußen verwendet werden.

PARAMETER:

- lichtquelle: SMD LED
- Ladeleistung: 5 V Gleichstrom, 1000 mA
- Wiederaufladbarer Lithium-Akku: 3,7 V 2000 mAh

GEBRAUCHSANWEISUNG:
Öffnen Sie den Ladedeckel unten und laden Sie mit dem mitgelieferten USB-Kabel auf. Laden Sie das Gerät etwa 6 Stunden lang im Innenbereich auf. Schließen Sie den Ladedeckel, nachdem der Ladevorgang abgeschlossen ist. Die Leuchtdauer des Produkts variiert je nach Wahl der Helligkeit. Die Beleuchtungsfunktion wird über die Taste auf der Oberseite des Produkts gesteuert, die mehrere Funktionen hat: Ändern von LED-Farbe und Helligkeit sowie Ausschalten.

BITTE BEACHTEN! Das Produkt darf nur mit dem mitgelieferten Kabel und nur in Innenräumen aufgeladen werden. Dazu muss das Produkt ausgeschaltet sein, um es nicht zu beschädigen oder seine Lebensdauer zu verkürzen.

NL

GEBRUIKERSHANDLEIDING

Lees voor gebruik van het product ALLE INSTRUCTIES zorgvuldig door.
WAARSCHUWING - Om het risico op brand, elektrische schokken, persoonlijk letsel of materiële schade te verminderen, volgt u de onderstaande instructies voor veilig gebruik en installatie.

Wees voorzichtig bij het uitpakken en controleer of lampen/onderdelen/kabels tijdens het transport niet beschadigd zijn. Gebruik of installeer beschadigde producten niet. Indien het product is beschadigd, retourneer dan in zijn geheel naar het bedrijf waar u het product hebt gekocht voor inspectie, reparatie of vervanging.

PRODUCTINFORMATIE:

- De behuizing is gemaakt van PC.
- Het product kan zowel binnen als buiten worden gebruikt.

PARAMETERS:

- lichtbron: SMD-LED
- Vermogen oplader: 5 V gelijkstroom, 1000 mA
- Oplaadbare lithiumbatterij: 3,7 V 2000 mAh

GEBRUIKSAANWIJZING:
Open het deksel aan de onderkant en laad op met de meegeleverde USB-kabel. Binnenshuis opladen gedurende ongeveer 6 uur, sluit het deksel nadat het opladen is voltooid. De lichtduur van het product varieert afhankelijk van de gekozen lichtsterkte. De verlichtingsfunctie wordt bediend met de knop aan de bovenkant van het product en heeft diverse functies: wijzigen en uitschakelen van de kleur en lichtsterkte van de LED.

LET OP! Het product mag alleen met de meegeleverde kabel en binnenshuis worden opgeladen. Het product moet tijdens het opladen in de uit-modus staan om het product niet te beschadigen of de levensduur te verkorten.

F

MANUEL D’INSTRUCTIONS

Veillez lire attentivement TOUTES LES INSTRUCTIONS avant d’utiliser le produit.
AVERTISSEMENT – Pour réduire le risque d’incendie, de choc électrique, de dommages corporels ou matériels, veuillez suivre les instructions ci-dessous pour une utilisation et une installation en toute sécurité.

Soyez prudent en débballant le produit, vérifiez si des lumières/pièces/câbles ont été endommagés durant le transport et n’utilisez ni n’installez aucun produit endommagé de quelque manière que ce soit. Si tel est le cas, retournez l’ensemble du produit au lieu d’achat pour inspection, réparation ou remplacement.

INFORMATIONS CONCERNANT LE PRODUIT :

- Le boîtier est en PC.
- Le produit peut être utilisé aussi bien à l’intérieur qu’à l’extérieur.

PARAMÈTRES :

- Source lumineuse : LED SMD
- Puissance du chargeur : 5 V CC, 1 000 mA
- Batterie lithium-ion rechargeable : 3,7 V 2000 mAh

MODE D’EMPLOI :
Ouvrez le couvercle de chargement en bas et chargez avec le câble USB fourni. Chargez à l’intérieur pendant environ 6 heures et fermez le couvercle de la prise de chargement une fois la charge terminée. La durée d’éclairage du produit varie en fonction de la luminosité choisie. L’éclairage est réglé à l’aide du bouton à l’extrémité qui présente plusieurs fonctions permettant de changer la couleur et l’intensité lumineuse des ampoules LED et d’éteindre.

ATTENTION ! Le produit ne peut être chargé qu’à l’intérieur et à l’aide du câble fourni. Il doit être éteint pendant la charge afin de ne pas endommager ni raccourcir sa durée de vie.

I

MANUALE DI ISTRUZIONI

Si prega di leggere attentamente TUTTE LE ISTRUZIONI prima di utilizzare il prodotto.
AVVERTENZA - Per ridurre il rischio di incendio, scosse elettriche e danni personali o materiali, seguire le istruzioni riportate di seguito per un utilizzo e un'installazione sicuri.

Fate attenzione durante il disimballaggio. Controllate se luci/parti/cavi, durante il trasporto, sono stati danneggiati. Non utilizzare o installare un prodotto danneggiato in qualunque modo. Se accadesse, restituire il prodotto intero al luogo di acquisto per ispezione, riparazione o sostituzione.

INFORMAZIONI SUL PRODOTTO:

- L'alloggiamento è realizzato in PC.
- l prodotto può essere utilizzato all'interno e all'esterno.

PARAMETRI:

- Fonte di luce: LED SMD
- Potenza del caricatore: 5 V CC, 1000 mA
- Batteria al litio ricaricabile: 3,7 V 2000 mAh

ISTRUZIONI PER L'USO:
Aprire il coperchio di ricarica nella parte inferiore e caricare con il cavo USB in dotazione. Caricare in ambienti chiusi per circa 6 ore, chiudere il coperchio per ricaricare una volta completata la ricarica. Il tempo di illuminazione del prodotto varia a seconda della luminosità scelta. L’attività di illuminazione è controllata tramite il pulsante sulla parte superiore del prodotto, che ha diverse funzioni: cambia il colore e la luminosità del LED e spegne.

ATTENZIONE! L’articolo può essere caricato, all’ interno, solo con il cavo incluso. il prodotto deve essere in modalità spenta, durante la ricarica, per non danneggiare o ridurre la durata del prodotto.

E

MANUAL DE INSTRUCCIONES

lea atentamente TODAS LAS INSTRUCCIONES antes de utilizar el producto.
ADVERTENCIA: para reducir el riesgo de incendio, descarga eléctrica y daños personales o a la propiedad, siga las instrucciones a continuación para la instalación y el uso seguros.

Tenga cuidado al desempaquetar, verifique si alguna luz, pieza o cable se ha dañado durante el transporte y no utilice ni instale ningún producto si tiene cualquier tipo de daño. Si es así, devuelva el producto completo al lugar de compra para su inspección, reparación o sustitución.

INFORMACIÓN DEL PRODUCTO:

- La carcasa está hecha de policarbonato.
- El producto se puede utilizar tanto en interiores como en exteriores.

PARÁMETROS:

- Fuente de luz: LED SMD
- Potencia de carga: 5V CC, 1000 mA
- Batería de litio recargable: 3,7 V 2000 mAh

INSTRUCCIONES DE USO:
Abra la tapa de carga de la parte inferior y cárguelo con el cable USB incluido. Cargue dentro de casa durante aproximadamente 6 horas y cierre la tapa una vez completada la carga. El tiempo de iluminación del producto varía según la graduación del brillo. La función de iluminación se controla mediante el botón de la parte superior del producto y tiene varias funciones: cambiar el color y el brillo del LED, o apagar.

¡ATENCIÓN! El producto solo se puede cargar con el cable incluido y en interiores; el producto debe estar en modo apagado durante la carga para no dañar ni acortar su vida útil.

OSTRZEŻENIE! Aby zmniejszyć ryzyko pożaru, porażenia prądem, uszkodzeń ciała oraz szkód materiałowych, postępuj zgodnie z poniższymi instrukcjami dotyczące bezpiecznego użytkowania i montażu.

Zachowaj ostrożność podczas rozpakowywania, sprawdź, czy diody, elementy lub przewody nie zostały uszkodzone podczas transportu i nie używaj ani nie instaluj żadnego produktu, który został w jakikolwiek sposób uszkodzony. W takiel sytuacji należy zwrócić całą produkt do miejsca zakupu w celu sprawdzenia, naprawy lub wymiany.

- Obudowa została wykonana z poliwęglanu.
- Produkt można stosować zarówno wewnątrz, jak i na zewnątrz pomieszczeń.

PARAMETRY:

- Zródło światła: diody SMD.
- Moc ładowania: 5 V DC, 1000 mA.
- Akumulator litowy: 3,7 V 2000 mAh.

INSTRUKCJA OBSŁUGI: Otwórz pokrywę ładowania w dół! części i nadej! za pomocą dotknięcia przewodu USB. Tędy! wewnątrz pomieszczeń przez około 6 godzin, a po zakończeniu zamknij pokrywę. Czas świecenia produktu różni się w zależności od wybranej! jasności.

Funkcj! oświetlenia steruje się za pomocą przycisku znap!długiego się w górę! części produktu. Ma on kilka funkcji! takich jak zmiana koloru i! jasności diody LED oraz wyłączenie.

UWAGA! Produkt można ładować wyłącznie za pomocą dotknięcia przewodu wewnątrz pomieszczeń. Musi być wtedy wyłączone, aby go nie uszkodzić ani nie skrócić jego żywotności.

ИНСТРУКЦИЯ ПО ЭКСПЛУАТАЦИИ

ПРЕДУПРЕЖДЕНИЕ: Чтобы снизить риск возгорания, поражения электрическим током, травм и повреждения имущества, внимательно прочитайте ВСЕ ИНСТРУКЦИИ перед использованием продукта.

Будьте осторожны при распаковке. Проверьте, не были ли повреждены лампы / детали / кабели при транспортировке. Не используйте и не устанавливайте продукт при наличии каких-либо повреждений. В случае наличия повреждений верните весь продукт по месту покупки для проверки, ремонта или замены.

ИНФОРМАЦИЯ О ПРОДУКТЕ:

- Корпус изготовлен из ПК.
- Изделие можно использовать как внутри помещения, так и снаружи.
- ПАРАМЕТРЫ:**
- Источник света: SMD СВЕТОДИОДЫ
- Мощность зарядного устройства: 5 В постоянного тока, 1000 мА
- Перезаряджаемая литиевая батарея: 3,7 В 2000 мАч

ИНСТРУКЦИИ ПО ИСПОЛЬЗОВАНИЮ:

Откройте крышку для зарядки в основании и зарядите с помощью прилагаемого USB-кабеля. Зарядка в помещении около 6 часов. После завершения зарядки закройте крышку отверстия для зарядки. Время свечения изделия варьируется в зависимости от выбора яркости.

Функция оświetlenia управляется с помощью кнопки на верхней части изделия. Кнопка имеет несколько функций:

ВНИМАНИЕ! Изделие можно зарядить с помощью прилагаемого кабеля только в помещении. Во время зарядки изделие должно находиться в выключенном состоянии, чтобы не повредить изделие и не сократить срок его службы.

BATTERY RECYCLING

1.

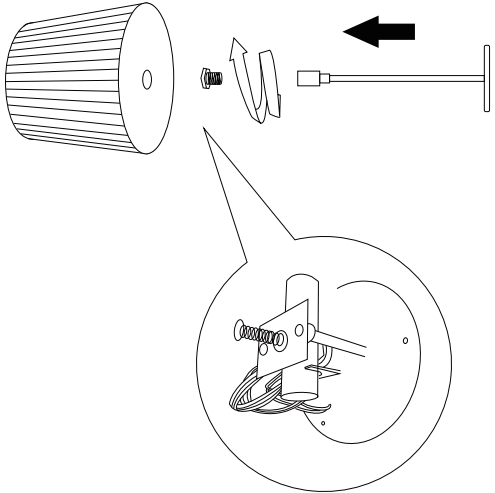

2.

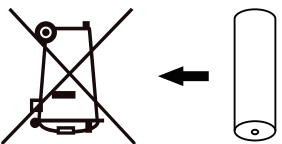
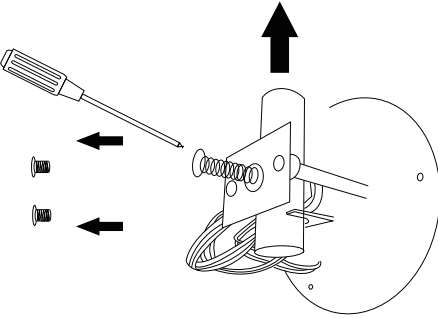

STAR TRADING

INSTRUKTIONSMANUAL

VARNING – För att minska risken för brand, elektriska stötar, skador på person eller egendom, följ instruktionerna var god och läs ALLA INSTRUKTIONER noggrant innan du använder produkten.

Var försiktig vid uppackning, kontrollera om lampor/delar/kablar har skadats under transporten och använd inte eller installera någon produkt som skadats på något sätt. I så fall returnera hela produkten till inköpsplatsen för inspektion, reparation eller byte.

PRODUKT INFORMATION:

- Höljet är tillverkat av PC.
- Produkten kan användas både inom- och utomhus.

PARAMETRAR:

- Ljusälla: SMD LED
- Laddareffekt: 5V DC, 1000 mA
- Uppladdningsbart litiumbatteri: 3,7 V 2000 mAh

BRUKSANVISNING:

Öppna laddningslocket i botten och ladda med medföljande USB kabel. Ladda inomhus i ca 6 timmar, stäng laddningslocket efter slutförd laddning. Produktens lysid varierar beroende på valet av ljusstyrka.

Belysningsfunktionen styrs med hjälp av knappen på toppen av produkten, den har flera funktioner: ändra LED färg och ljusstyrka samt avstängning.

ORSA! Produkten får endast laddas med den medföljande kabeln inomhus, produkten skall vara i off-täge under laddning för att inte skada eller förkorta produktens livslängd.

Var god och läs ALLA INSTRUKTIONER noggrant innan du använder produkten.

PARAMETRI:

- Valonlähde: SMD LED
- Lataus Teho: 5V DC, 1000 mA
- Laddettava litiumakku: 3,7 V 2000 mAh

KÄYTTÖOHJEET:

Avaa latauskansi pohjasta ja lataa mukana tulevalta USB-kapepilla. Lataa sisätiloissa noin 6 tuntia ja sulje latauskansi, kun lataus on valmis. Tuotteen valaistusvika vaihtelee valittuun kirkkauden mukaan.

HUOMIO! Tuotetta saa ladata vain mukana tulevalla kaapelilla sisätiloissa, jotta ei vahingoitu tai lyhenä käyttöikä.